



TABLE OF CONTENT

1. INTRODUCTION	3
1.1 OFYR® Rotisserie set	3
2. SAFETY-, SETUP-, INTENDED USE AND MAINTENANCE INSTRUCTIONS	4
3. DISCLAIMERS	4
3.1 Intended use-, safety- and maintenance instructions/tips	4
4. WARRANTY TERMS PER ELEMENT	4
5. ASSEMBLY INSTRUCTIONS	5
5.1 OFYR® Rotisserie set	5

SYMBOLS AND ICONS

-  **Danger!** Risk of serious or deadly injury or severe product damage.
-  **Warning!** Risk of injury or product damage.
-  **Notice!** Useful information.

1. INTRODUCTION

THANK YOU SO MUCH FOR BUYING AN OFYR® PRODUCT. THIS MANUAL CONTAINS ASSEMBLY INSTRUCTIONS, WARRANTY CONDITIONS, AND ADDITIONAL INFORMATION ABOUT YOUR OFYR® ROTISSERIE SET.

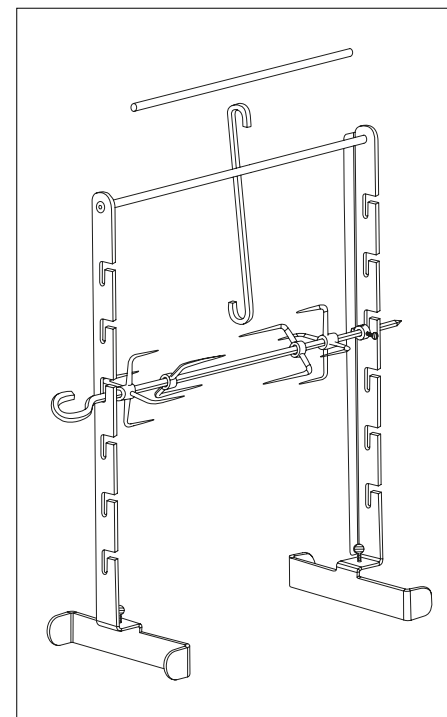

OFYR® ROTISSERIE SET

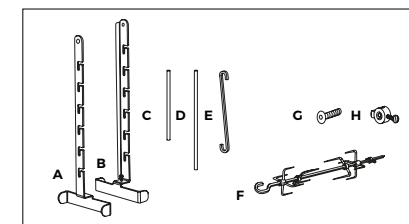

1.1 OFYR® ROTISSERIE SET

The same set is offered for the OFYR 85 and 100 cooking units. The set consists of 2 very solid stainless steel posts (A+B), which are ingeniously attached above and below the cooking plate, 2 stainless steel intermediate tubes (C+D) (1 for the 85 models and 1 for the 100 models) that firmly connect the posts at the top, a skewer (F) with rotating hook with 2 large and 2 small holders to clamp the meat or poultry, as well as an S-hook (E) to hang a pan on. With the help of the lock (H) the skewer can also be fixed diagonally to the uprights. With the screws, the Rotisserie Set can be tightened on the plate. The fire makes the uprights, the intermediate tube and the skewer very hot. It is therefore advisable to always operate the OFYR® Rotisserie Set using heat-resistant gloves such as the OFYR® Gloves.



OFYR® ROTISSERIE SET - PARTS

2. SAFETY-, SETUP-, INTENDED USE AND MAINTENANCE INSTRUCTIONS

-  Always use heat-resistant gloves such as the OFYR® Gloves when holding or touching the parts of your OFYR® Rotisserie Set. All these parts can become extremely hot.
-  Never leave your OFYR cooking unit including OFYR® Rotisserie Set unattended during and after use as long as the parts are still warm.
-  Keep children and pets away from your OFYR cooking unit and OFYR® Rotisserie Set during use and after use when the parts are still warm.



When removing the hot OFYR® Rotisserie parts from the OFYR cooking unit, only put them on a heat proof surface.



The used OFYR® Rotisserie Set parts, will most likely be greasy and putting them on stone and wooden surfaces will permanently stain these surfaces.



After use the parts of the OFYR® Rotisserie Set should be cleaned.



The various OFYR® Rotisserie Set Parts should be stored in a dry place with low humidity.

3. DISCLAIMERS

3.1 INTENDED USE-, SAFETY- AND MAINTENANCE INSTRUCTIONS/TIPS

We are not liable for any injuries or damages as a consequence of not following our intended use-, safety- and maintenance instructions/tips.

4. WARRANTY TERMS PER ELEMENT

A limited lifetime guarantee applies to the material and construction of the OFYR® Rotisserie Set parts for the original buyers or owners, provided that they purchased their unit from an authorised dealer and registered their warranty in the required manner through OFYR Club at www.ofyr.club.

	B2C	B2B
Stainless steel parts	2 years	1 year

This warranty covers manufacturing defects. It applies to the original buyers or owners of an OFYR® Rotisserie Set provided:

- They purchased their unit from an authorized dealer
- They assembled, used and maintained the OFYR® Rotisserie Set according to the instructions in this manual.

NOT COVERED BY WARRANTY

- Wear, corrosion, deformation and discolouration of parts exposed to fire;
- Corrosion and discolouration caused by external influences;
- Visual irregularities inherent to the manufacturing process;
- Damages caused by not following our intended use-, safety- and maintenance instructions/tips.

5. ASSEMBLY INSTRUCTIONS

5.1 OFYR ROTISSERIE SET

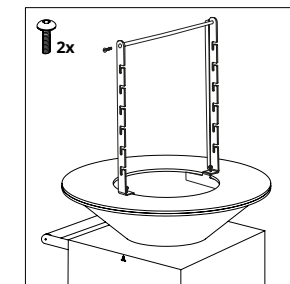
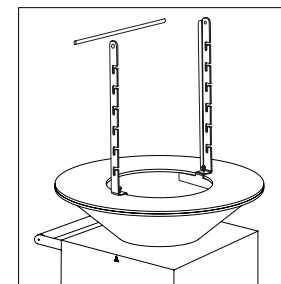
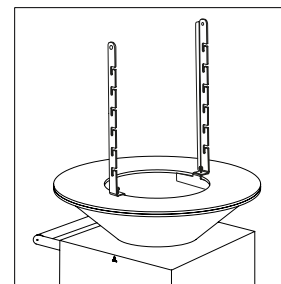
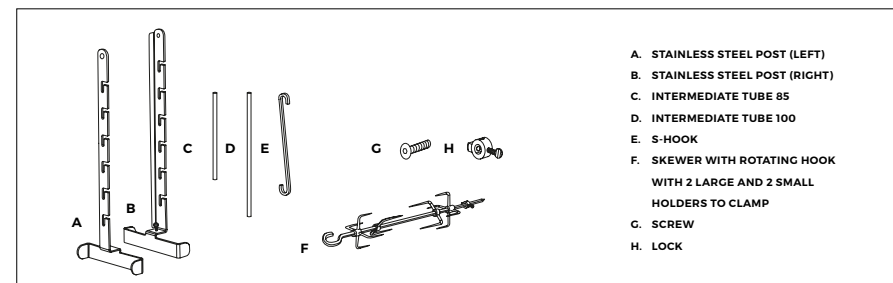

USAGE OF THE SKEWERS

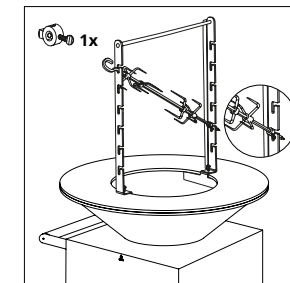
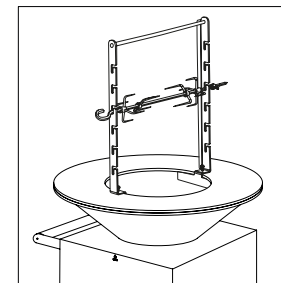
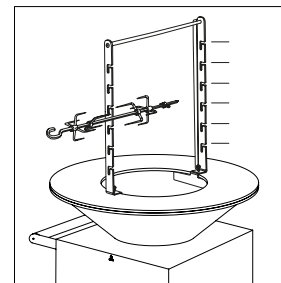

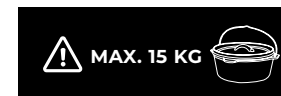
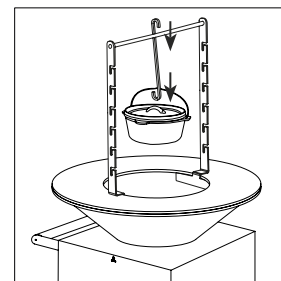

USAGE OF THE S-HOOK



INHALTSVERZEICHNIS

1. EINLEITUNG	7
1.1 OFYR® Rotisserie set	7
2. SICHERHEITS- UND AUFSTELLUNGS-, GEBRAUCHSUND WARTUNGSANWEISUNGEN	8
3. HAFTUNGSAUSSCHLUSS	8
3.1 Sicherheits- und Aufstellungs-, Gebrauchs- und Wartungsanweisungen/Tipps	8
4. GARANTIEBEDINGUNGEN PRO ELEMENT	8
5. MONTAGEANLEITUNG	9
5.1 OFYR® Rotisserie set	9

SYMBOLE UND IKONEN

-  **Gefahr!** Gefahr von schweren oder tödlichen Verletzungen oder schweren Produktschäden.
-  **Warnung!** Verletzungsgefahr oder Produktschäden
-  **Zum Beachten!** Nützliche Informationen.

1. EINLEITUNG

VIELEN DANK, DASS SIE EIN OFYR® PRODUKT GEKAUFT HABEN. DIESES HANDBUCH ENTHÄLT ANWEISUNGEN ZUR EINRICHTUNG, GARANTIEBEDINGUNGEN UND ZUSÄTZLICHE INFORMATIONEN ÜBER IHR OFYR® ROTISSERIE SET.

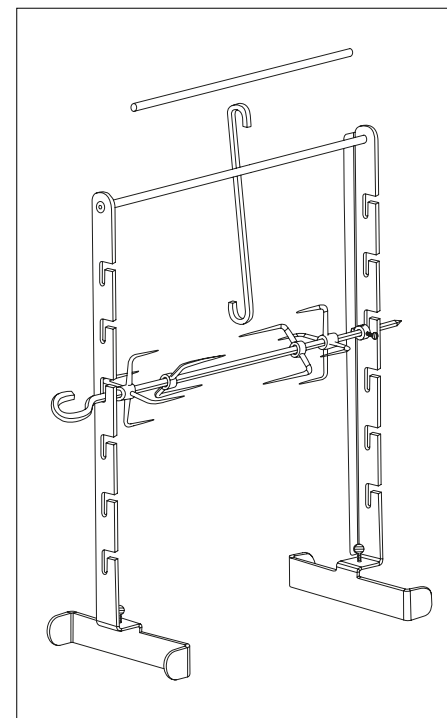

OFYR® ROTISSERIE SET

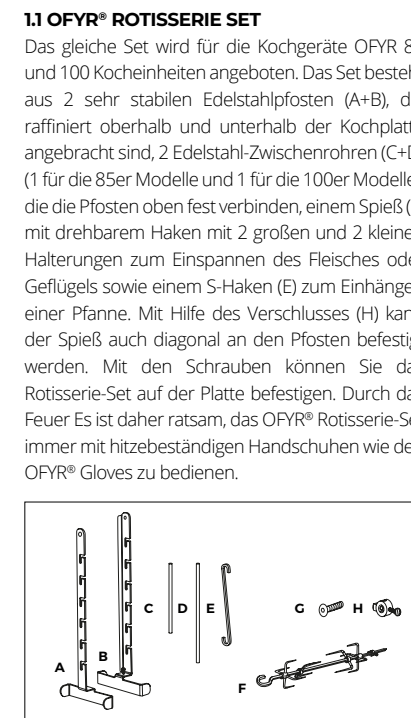







OFYR® ROTISSERIE SET - TEILE

1.1 OFYR® ROTISSERIE SET

Das gleiche Set wird für die Kochgeräte OFYR 85 und 100 Kocheinheiten angeboten. Das Set besteht aus 2 sehr stabilen Edelstahlpfosten (A+B), die raffiniert oberhalb und unterhalb der Kochplatte angebracht sind, 2 Edelstahl-Zwischenrohren (C+D) (1 für die 85er Modelle und 1 für die 100er Modelle), die die Pfosten oben fest verbinden, einem Spieß (F) mit drehbarem Haken mit 2 großen und 2 kleinen Halterungen zum Einspannen des Fleisches oder Geflügels sowie einem S-Haken (E) zum Einhängen einer Pfanne. Mit Hilfe des Verschlusses (H) kann der Spieß auch diagonal an den Pfosten befestigt werden. Mit den Schrauben können Sie das Rotisserie-Set auf der Platte befestigen. Durch das Feuer Es ist daher ratsam, das OFYR® Rotisserie-Set immer mit hitzebeständigen Handschuhen wie den OFYR® Gloves zu bedienen.

2. SICHERHEITS- UND AUFSTELLUNGS-, GEBRAUCHSUND WARTUNGSANWEISUNGEN

-  Verwenden Sie immer hitzebeständige Handschuhe wie die OFYR®-Handschuhe, wenn Sie die Teile Ihres OFYR® Rotisserie Set anfassen oder berühren. Alle diese Teile können extrem heiß werden.
-  Lassen Sie Ihre OFYR® Kocheinheit und OFYR® Rotisserie Set während und nach dem Gebrauch niemals unbeaufsichtigt, solange die Teile noch warm sind.

-  Halten Sie Kinder und Haustiere während und nach dem Gebrauch von Ihrer OFYR® Kocheinheit und OFYR® Rotisserie Set fern, solange die Teile warm sind.
-  Beim Abnehmen der heißen OFYR® Rotisserie Set Teile von der OFYR-Kocheinheit, stellen Sie sie nur auf eine hitzebeständige Oberfläche.
-  Die gebrauchten OFYR® Rotisserie Set Teile werden höchstwahrscheinlich fettig sein, und wenn man sie auf Stein- und Holzoberflächen legt, werden diese Oberflächen dauerhaft verschmutzt.
-  Nach dem Gebrauch sollten die Teile vom OFYR® Rotisserie Set gereinigt und die gusseisernen Platte eingeeölt werden.
-  Die verschiedenen Zubehöerteile des OFYR® Rotisserie Set sollten an einem trockenen Ort mit geringer Luftfeuchtigkeit gelagert werden, um Korrosion zu vermeiden.

3. HAFTUNGS-AUSSCHLUSS

3.1 SICHERHEITS- UND AUFSTELLUNGS-, GEBRAUCHS- UND WARTUNGSANWEISUNGEN TIPPS
Wir sind nicht haftbar für Verletzungen oder Schäden als Folge der Nichtbeachtung unserer Sicherheits- und Aufstellungs-, bestimmungsgemäßen Verwendungs- und Wartungsanweisungen/Tipps.

4. GARANTIEBEDINGUNGEN PRO ELEMENT

Eine beschränkte lebenslange Garantie gilt für das Material und die Konstruktion des OFYR® Rotisserie Set für die ursprünglichen Käufer oder Besitzer, vorausgesetzt, dass sie ihre OFYR® Rotisserie Set von einem autorisierten Händler gekauft und ihre Garantie in der erforderlichen Weise über den OFYR-Club unter www.ofyr.club registriert haben.

	B2C	B2B
Edelstahl	2 Jahre	1 Jahr

Diese Garantie deckt Herstellungsfehler ab. Sie gilt für die ursprünglichen Käufer oder Besitzer eines OFYR® Rotisserie Set, vorausgesetzt, dass:

- Sie haben ihr OFYR® Rotisserie Set bei einem autorisierten Händler gekauft.
- Sie haben den OFYR® Rotisserie Set gemäß den Anweisungen in diesem Handbuch zusammengebaut, verwendet und gewartet.

NICHT DURCH GARANTIE ABGEDECKT

- Abnutzung, Korrosion, Verformung und Verfärbung von Teilen, die dem Feuer ausgesetzt sind;
- Korrosion und Verfärbung durch äußere Einflüsse;
- Schäden, die durch die Nichtbeachtung unserer Sicherheits- und Aufstellungs-, bestimmungsgemäßen Verwendungs- und Wartungsanweisungen/Tipps entstehen.

5. MONTAGEANLEITUNG

5.1 OFYR® ROTISSERIE SET

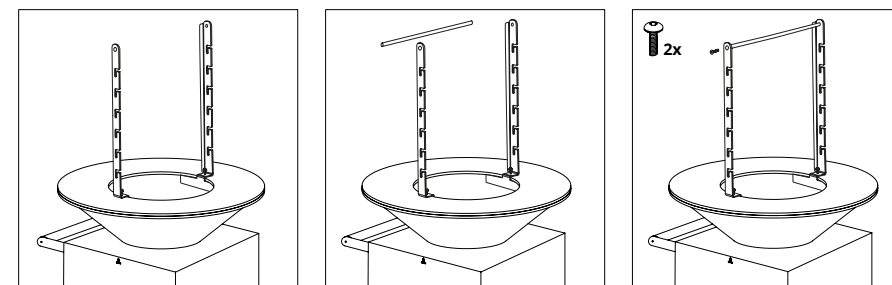
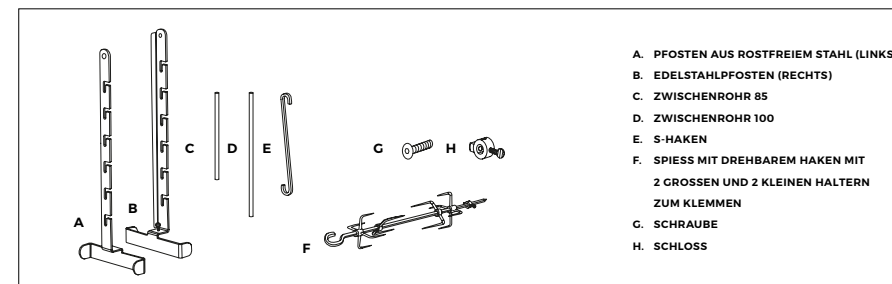

VERWENDUNG DER SPIESSE

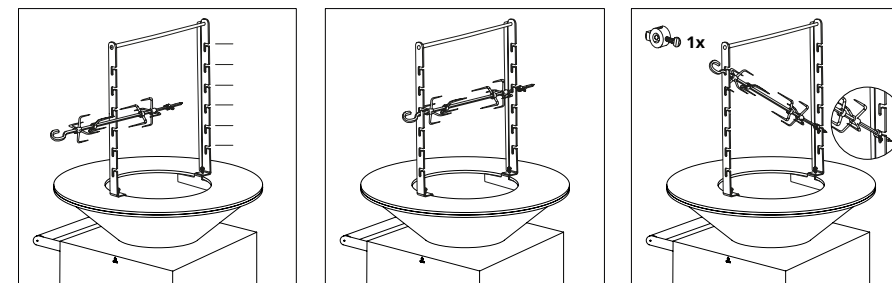

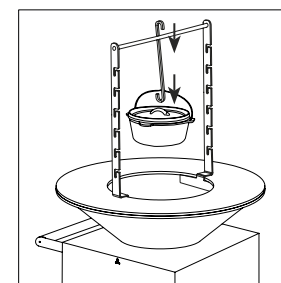

VERWENDUNG DES S-HAKENS



SOMMAIRE

1. INTRODUCTION	11
1.1 OFYR® Set rôtissoire	11
2. CONSEILS/INSTRUCTIONS EN MATIÈRE DE SÉCURITÉ, D'INSTALLATION, D'UTILISATION ET D'ENTRETIEN	12
3. CLAUSES DE NON-RESPONSABILITÉ	12
3.1 Conseils/Instructions de sécurité, d'installation, d'utilisation et d'entretien	12
4. CONDITIONS DE GARANTIE PAR ÉLÉMENT	12
5. INSTRUCTIONS DE MONTAGE	13
5.1 OFYR® Set rôtissoire	13

SYMBOLES ET ICÔNES

-  **Danger!** Risque de blessures graves ou mortelles, ou d'endommagement sévère du produit.
-  **Avvertissement!** Risque de blessures ou d'endommagement du produit.
-  **Avis !** Informations utiles..

1. INTRODUCTION

NOUS VOUS REMERCIONS D'AVOIR ACHETÉ UN PRODUIT OFYR®. CE MANUEL CONTIENT LES INSTRUCTIONS D'INSTALLATION, LES CONDITIONS DE GARANTIE AINSI QUE DES INFORMATIONS SUPPLÉMENTAIRES SUR VOTRE OFYR® SET RÔTISSOIRE.

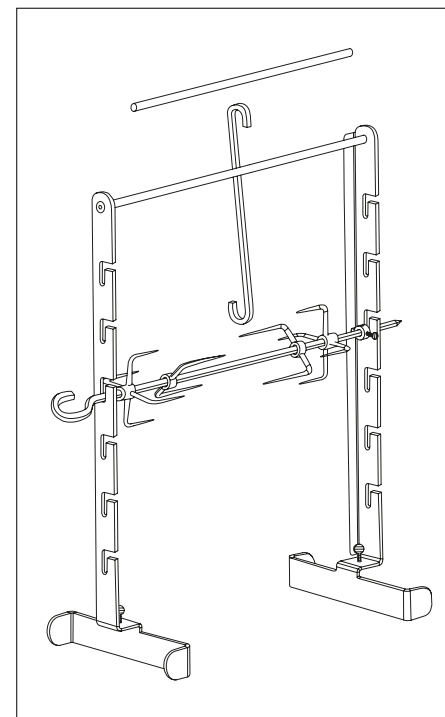

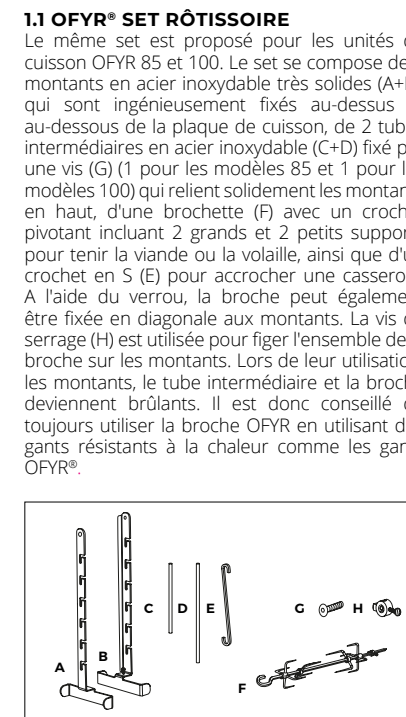

OFYR® SET RÔTISSOIRE



OFYR® SET RÔTISSOIRE - PIÈCES

1.1 OFYR® SET RÔTISSOIRE
Le même set est proposé pour les unités de cuisson OFYR 85 et 100. Le set se compose de 2 montants en acier inoxydable très solides (A+B), qui sont ingénieusement fixés au-dessus et au-dessous de la plaque de cuisson, de 2 tubes intermédiaires en acier inoxydable (C+D) fixé par une vis (G) (1 pour les modèles 85 et 1 pour les modèles 100) qui relient solidement les montants en haut, d'une brochette (F) avec un crochet pivotant incluant 2 grands et 2 petits supports pour tenir la viande ou la volaille, ainsi que d'un crochet en S (E) pour accrocher une casserole. A l'aide du verrou, la broche peut également être fixée en diagonale aux montants. La vis de serrage (H) est utilisée pour figer l'ensemble de la broche sur les montants. Lors de leur utilisation, les montants, le tube intermédiaire et la broche deviennent brûlants. Il est donc conseillé de toujours utiliser la broche OFYR en utilisant des gants résistants à la chaleur comme les gants OFYR®.

2. CONSEILS/INSTRUCTIONS EN MATIÈRE DE SÉCURITÉ, D'INSTALLATION, D'UTILISATION ET D'ENTRETIEN

-  Utilisez toujours des gants résistants à la chaleur, comme les gants OFYR®, lorsque vous tenez ou touchez les éléments de votre Set rôtissoire. Toutes ces parties peuvent devenir extrêmement chaudes.
-  Ne laissez jamais l'unité de cuisson et le Set rôtissoire sans surveillance pendant l'utilisation et après l'utilisation, tant que les pièces sont encore chaudes.



Tenez les enfants et les animaux éloignés de l'unité de cuisson et du Set rôtissoire OFYR® pendant et après l'utilisation tant que les pièces sont chaudes.



Lorsque vous retirez les différentes parties de votre Set rôtissoire de votre unité de cuisson OFYR®, placez-les sur une surface résistante à la chaleur.



Après utilisation, les différents éléments de votre Set rôtissoire OFYR® sont susceptibles d'être gras. Les placer sur une surface en pierre ou en bois est susceptible de provoquer des taches irréversibles.



Après utilisation, les différents éléments du Set rôtissoire doivent être nettoyés.



Les différents éléments du Set rôtissoire doivent être stockés dans un endroit sec, faible en humidité afin d'éviter la corrosion.

3. CLAUSES DE NON-RESPONSABILITÉ

3.1 CONSEILS/INSTRUCTIONS EN MATIÈRE DE SÉCURITÉ, D'INSTALLATION, D'USAGE CONFORME ET D'ENTRETIEN

Nous ne sommes pas responsables des blessures ou des dommages résultant du non-respect de nos conseils/instructions en matière de sécurité, d'installation, d'usage conforme et d'entretien.

4. CONDITIONS DE GARANTIE PAR ÉLÉMENT

Une garantie limitée dans le temps s'applique au matériel et à la construction du OFYR® Set rôtissoire pour les acheteurs ou les propriétaires d'origine. Ils doivent avoir acheté leur unité auprès d'un revendeur agréé et enregistré leur garantie de la manière requise via l'OFYR Club à l'adresse www.ofyr.club.

	B2C	B2B
Acier inoxydable	2 ans	1 an

Cette garantie couvre les défauts de fabrication. Elle s'applique aux acheteurs ou aux propriétaires d'origine du OFYR® Set rôtissoire à condition que :

- Ils aient acheté leur OFYR® Set rôtissoire auprès d'un revendeur agréé ;
- Ils aient assemblé, utilisé et entretenu leur OFYR® Set rôtissoire conformément aux instructions reprises dans ce manuel.

NE SONT PAS COUVERTS PAR LA GARANTIE

- Usure, corrosion, déformation et décoloration des parties exposées au feu ;
- Corrosion et décoloration causées par des facteurs externes ;
- Dommages causés par le non-respect de nos conseils/instructions en matière de sécurité, d'installation, d'utilisation et d'entretien.

5. INSTRUCTIONS DE MONTAGE

5.1 OFYR SET RÔTISSOIRE

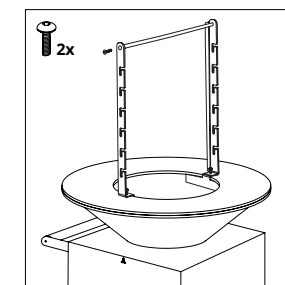
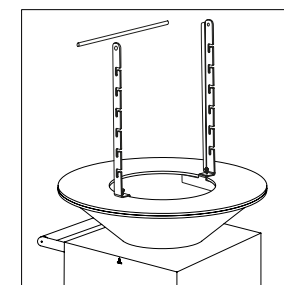
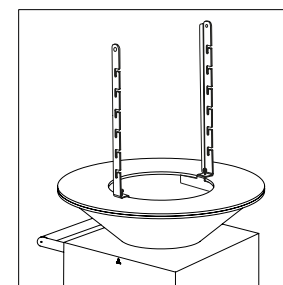
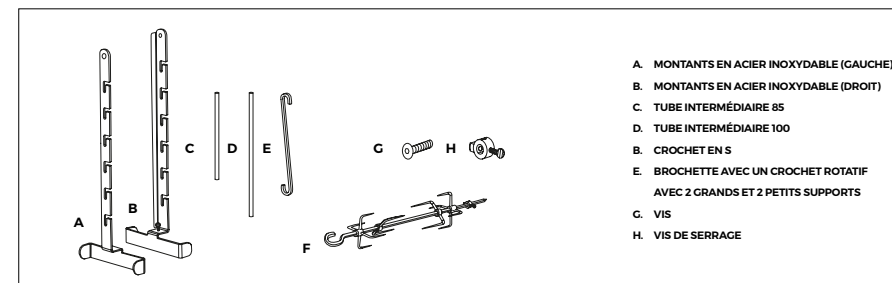

UTILISATION DES BROCHETTES

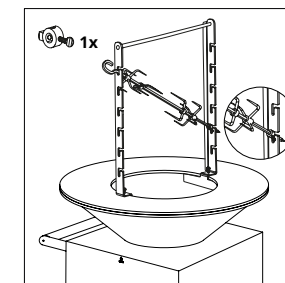
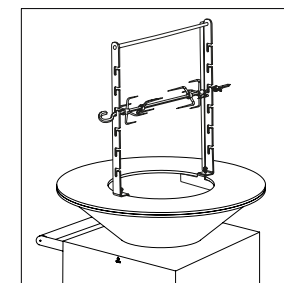
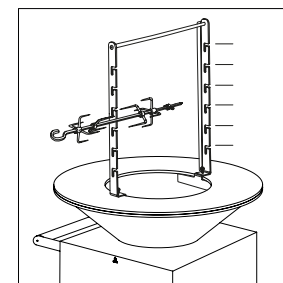

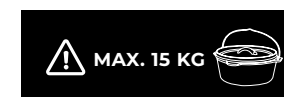
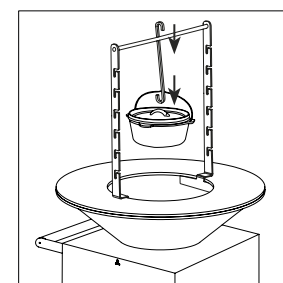

UTILISATION DU CROCHET EN S



INHOUDSOPGAVE

1. INLEIDING	15
1.1 OFYR® Rotisserie set	15
2. VEILIGHEIDS- EN INSTALLATIEVOORSCHRIFTEN	16
3. DISCLAIMERS	16
3.1 Veiligheids-, installatie-, gebruiks- en onderhoudsvorschriften/tips	16
4. GARANTIEVOORWAARDEN PER ELEMENT	16
5. MONTAGE-INSTRUCTIES	17
5.1 OFYR® Rotisserie set	17

SYMBOLLEN EN PICTOGRAMMEN

-  **Gevaar!** Risico op ernstig of dodelijk letsel of ernstige schade aan het product.
-  **Waarschuwing!** Risico op letsel of schade aan het product.
-  **Opmerking!** Nuttige informatie.

1. INLEIDING

HARTELIJK DANK VOOR UW AANSCHAF VAN EEN OFYR® PRODUCT. DEZE HANDLEIDING IS BEDOELD VOOR UW OFYR® ROTISSERIE SET.

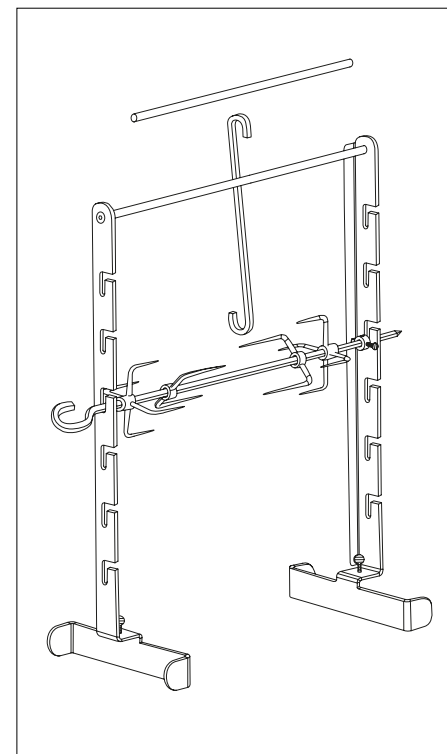

OFYR® ROTISSERIE SET

1.1 OFYR® ROTISSERIE SET

Voor de OFYR 85 en 100 kooktoestellen wordt dezelfde set aangeboden. De set bestaat uit 2 zeer solide RVS staanders (A+B), die op ingenieuze manier onder en boven de kookplaat worden bevestigd, 2 RVS tussenbuizen (C+D) (1 voor de 85 modellen en 1 voor de 100 modellen) die bovenaan de staanders stevig verbinden, een spies (F) met draaihaak met 2 grote en 2 kleine houders om het vlees of gevogelte vast te klemmen, alsmede een S-haak (E) om een pan aan op te hangen. Met behulp van het slot (H) kan de spies ook diagonaal aan de staanders worden bevestigd. Met de schroeven (G) kan de Rotisserie Set vaster op de plaat gezet worden. Door het vuur worden de staanders, de tussenbuis en het spit gloeiend heet. Het is derhalve raadzaam om het OFYR spit altijd met hittebestendige handschoenen zoals de OFYR handschoenen te bedienen.

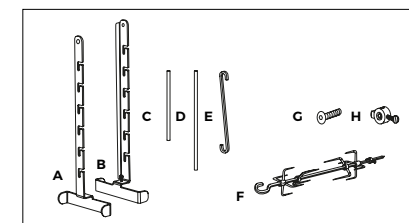

OFYR® ROTISSERIE SET - ONDERDELEN

2. VEILIGHEIDS-, INSTALLATIE-, GEBRUIKS- EN ONDERHOUDSVORSCHRIFTEN/TIPS

-  Gebruik altijd hittebestendige handschoenen zoals de OFYR® Handschoenen, wanneer u de onderdelen van uw OFYR® Rotisserie Set vasthoudt of aanraakt. Al deze onderdelen kunnen extreem warm worden.
-  Laat uw OFYR® kooktoestel en OFYR® Rotisserie Set tijdens het gebruik en na het gebruik, zolang de onderdelen nog warm zijn, nooit onbeheerd achter.
-  Houd kinderen en huisdieren uit de buurt van uw OFYR® kooktoestel en OFYR® Rotisserie Set tijdens en na het gebruik zolang de onderdelen warm zijn.



Als u de hete onderdelen van de OFYR® Rotisserie Set van uw OFYR® kooktoestel afhaalt, plaats deze dan op een hittebestendige ondergrond.



De onderdelen van uw OFYR® Rotisserie Set zullen na gebruik vermoedelijk vet zijn. Als u deze op een stenen of houten ondergrond plaatst, zullen vermoedelijk niet verwijderbare vlekken ontstaan.



Na gebruik moeten de onderdelen van de OFYR® Rotisserie Set gereinigd worden en moet de gietijzeren plaat ingeolied worden.



De diverse onderdelen van de OFYR® Rotisserie Set moeten in een droge ruimte met een laag vochtigheidsgehalte bewaard worden, teneinde roestvorming te vermijden.

3. DISCLAIMERS

3.1 VEILIGHEIDS-, INSTALLATIE-, GEBRUIKS- EN ONDERHOUDSVOORSCHRIFTEN/TIPS

Wij zijn niet aansprakelijk voor enig letsel of schade als gevolg van het niet opvolgen van onze veiligheids-, installatie-, gebruiks- en onderhoudsvoorschriften/tips.

4. GARANTIEVOORWAARDEN PER ELEMENT

Er geldt een beperkte tijdsgebonden garantie op het materiaal en de constructie van de OFYR® Rotisserie Set voor de oorspronkelijke kopers of eigenaars, op voorwaarde dat ze hun OFYR® Rotisserie Set bij een erkende dealer hebben gekocht en hun garantie op de vereiste manier hebben geregistreerd via de OFYR Club op www.ofyr.club.

	B2C	B2B
roestvrij staal	2 jaar	1 jaar

Deze garantie dekt fabricagefouten. Ze is van toepassing op de oorspronkelijke kopers of eigenaars van een OFYR® Rotisserie Set, op voorwaarde dat:

- Ze hun OFYR® Rotisserie Set gekocht hebben bij een erkende dealer.
- Ze de OFYR® Rotisserie Set gemonteerd, gebruikt en onderhouden hebben volgens de instructies in deze handleiding.

NIET GEDEKT DOOR GARANTIE

- Slijtage, corrosie, vervorming en verkleuring van aan vuur blootgestelde onderdelen;
- Corrosie en verkleuring veroorzaakt door invloeden van buitenaf;
- Schade veroorzaakt door het niet opvolgen van onze veiligheids-, installatie-, gebruiks- en onderhoudsinstructies/tips.

5. MONTAGE-INSTRUCTIES

5.1 OFYR ROTISSERIE SET

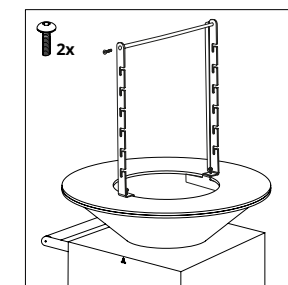
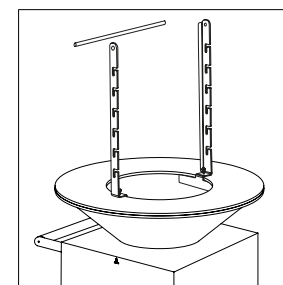
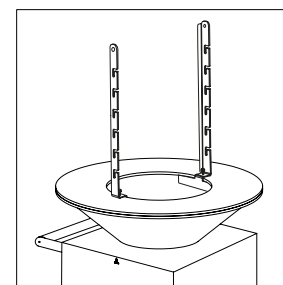
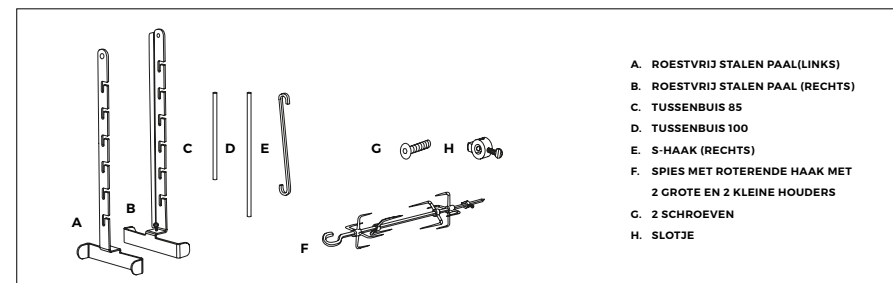

GEbruik VAN DE SPIESen

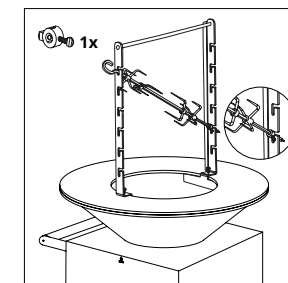
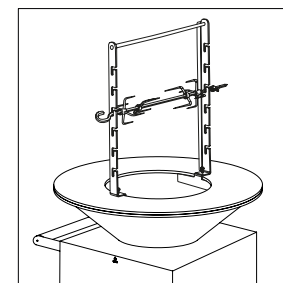
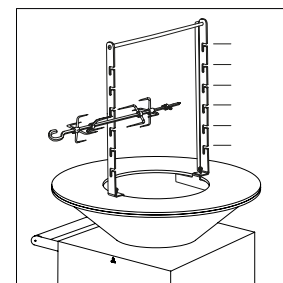

GEbruik VAN DE S-HAAK

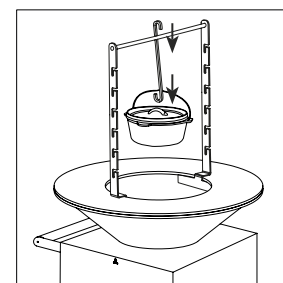

For further information, please contact one of our official distributors or dealers.
www.ofyr.com/store-locator

Copyright OFYR.

All rights reserved.

OFYR Global B.V.

Gewenten 43A
4704 RE Roosendaal
Nederland

+31 (0)165 74 31 10
info@ofyr.com
www.ofyr.com



The design of some OFYR products have EU registration under no 02580431-0001/2, no 003122373-0001 and no 007454590-0001. US Design Patents are registered under no US D798099 S and no US D830095 S.



MAR 2021 - V01

